



## 11º BANCO DE ATIVIDADES REMOTAS: EJA

Caro (a) estudante, você e sua família estão recebendo esse “Banco de Atividades” para serem realizadas durante esse período de suspensão de aulas. Cada banco de atividades deverá ser respondido semanalmente com o apoio de seus familiares.

Solicitamos que respeitem o cronograma de entrega das atividades, que será definido pelo professor. A cada semana será lançado um novo banco de atividades.

Esperamos nos reencontrar em breve!

### SECRETARIA MUNICIPAL DA EDUCAÇÃO

#### ORIENTAÇÕES:

- Antes de responder o bloco de atividades, procurem um lugar tranquilo e agradável em suas casas.
- Organizem os materiais que irão precisar, como lápis, borracha, caneta, etc.
- Se tiver um dicionário em casa, é uma boa hora de consultá-lo, caso fique com dúvida do significado de alguma palavra ou escrita de algum termo/vocábulo.
- Leia com atenção antes de responder.
- Se precisar de ajuda, procure alguém de sua família para te auxiliar.
- Depois de concluir a realização das atividades, faça uma revisão para verificar se respondeu todas as questões.

NOME: \_\_\_\_\_

PERÍODO: 28/09/2020 a 09/10/2020

ETAPA: 1ª e 2ª Etapa

DATA DE ENTREGA \_\_\_\_/\_\_\_\_/\_\_\_\_

DATA DE DEVOLUÇÃO \_\_\_\_/\_\_\_\_/\_\_\_\_



Escola \_\_\_\_\_

Cidade/Povoado \_\_\_\_\_

Professor (a) \_\_\_\_\_ Data: \_\_\_\_ / \_\_\_\_ / \_\_\_\_

Aluno (a) \_\_\_\_\_ 1ª e 2ª Etapa

### Atividade remota de Português

## CATA-PALAVRAS

☞ Circule as palavras com **GU** e **QU** e escreva-as na coluna correspondente.



S	G	V	F	C	H	I	Q	U	E	I	R	O	L
Q	U	A	D	R	A	D	O	G	R	M	P	A	S
R	I	I	L	P	J	H	T	U	D	R	T	N	M
R	S	I	L	Q	U	Í	M	I	C	O	G	F	Q
S	A	V	F	J	I	K	T	C	X	V	R	T	U
F	D	H	J	F	R	T	U	H	Ç	P	G	H	A
T	O	X	V	M	Ç	Ç	K	Ê	L	I	T	R	R
N	M	L	F	K	R	T	Q	H	R	N	Q	H	T
G	U	A	R	I	T	A	L	U	T	G	U	L	E
W	Q	I	P	T	F	G	H	J	D	Ü	I	L	T
S	G	F	O	G	U	E	I	R	A	I	L	J	O
B	A	N	Q	U	E	I	R	O	X	M	O	L	S
F	B	X	I	B	R	F	G	H	J	X	M	T	L
Z	Q	R	L	M	G	V	F	Ç	F	G	B	J	L
A	L	U	G	U	E	L	F	G	H	J	O	Q	V

**GU**

**QU**

Respostas: aluguel, banqueiro, chiqueiro, fogueira, guarita, guichê, guisado, pingüim, quadrado, quarteto, quilombo, químico.

Escola \_\_\_\_\_

Cidade/Povoado \_\_\_\_\_

Professor (a) \_\_\_\_\_ Data: \_\_\_\_ / \_\_\_\_ / \_\_\_\_

Aluno (a) \_\_\_\_\_ 1ª e 2ª Etapa

ATIVIDADE REMOTA DE MATEMATICA - 01



1) Pinte os produtos que são vendidos aos litros.

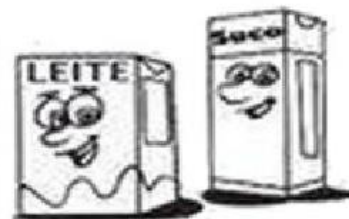

2) Escreva nomes de produtos líquidos usados em sua casa.

Para medirmos o leite, a água, o óleo, o álcool, a gasolina e outros líquidos, usamos a unidade de capacidade chamada **litro**.

- A metade de **1 litro** chama-se **meio litro**.
- Um litro tem **2 meios litros**.

3) Veja o desenho e complete as frases:



- a) Patrícia coloca 1 litro de suco em garrafas de \_\_\_\_\_ litro.
- b) Se 1 litro tem \_\_\_\_\_ meios litros, 2 litros tem \_\_\_\_\_ meios litros.

4) Marque a resposta certa.



Estas garrafas, juntas, contêm:

- 2 litros
- 6 litros
- 3 litros

5) Observe as embalagens e responda:

a) Quantos litros há na embalagem de:

- refrigerante: \_\_\_\_\_ litros
- mel: \_\_\_\_\_ litro
- leite: \_\_\_\_\_ litro





Escola \_\_\_\_\_  
Cidade/Povoado \_\_\_\_\_  
Professor (a) \_\_\_\_\_ Data: \_\_\_\_ / \_\_\_\_ / \_\_\_\_  
Aluno (a) \_\_\_\_\_ 1ª e 2ª Etapa

### ATIVIDADE REMOTA DE MATEMATICA -02



$$V_{\text{cubo}} = a \times a \times a = a^3$$

$$V_{\text{retângulo}} = \text{comprimento} \times \text{largura} \times \text{altura}$$

✎ Calcule, no caderno, o volume das figuras abaixo:

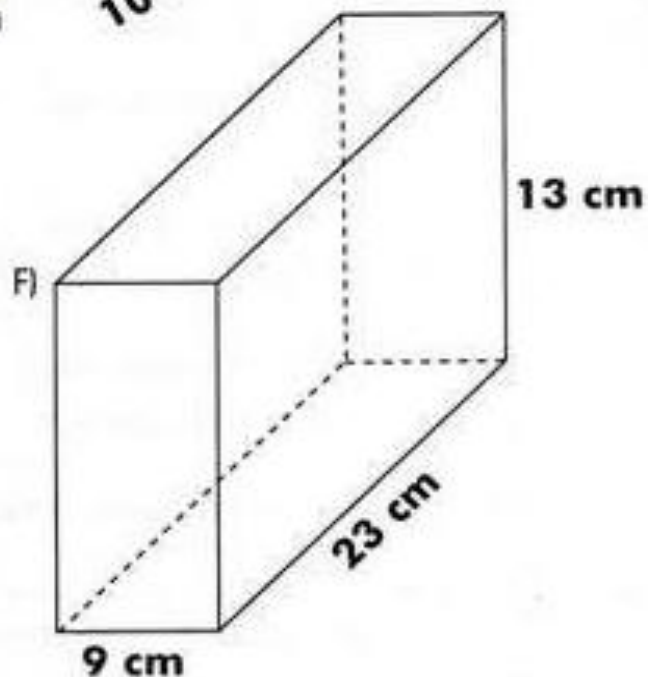
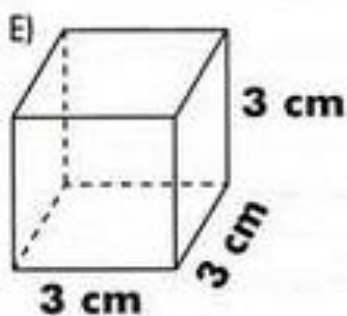
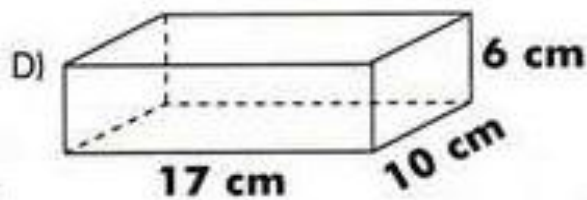
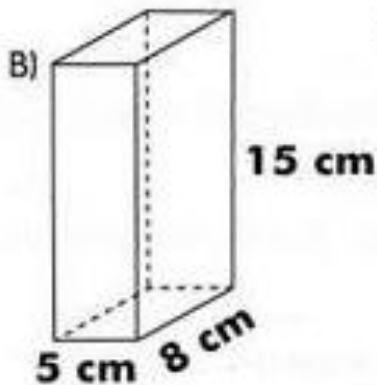
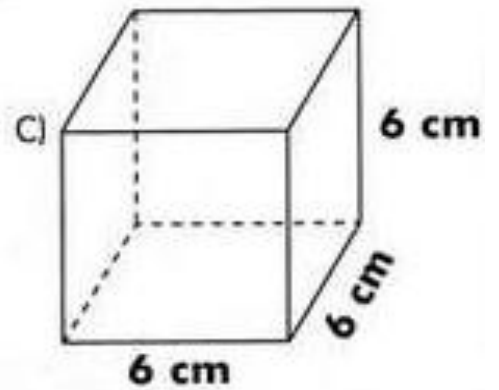
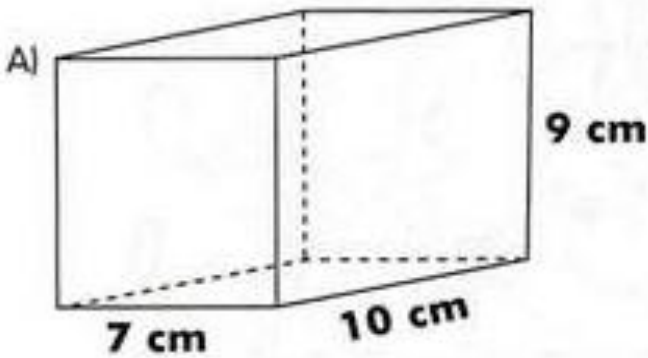



Escola \_\_\_\_\_

Cidade/Povoado \_\_\_\_\_

Professor (a) \_\_\_\_\_ Data: \_\_\_\_ / \_\_\_\_ / \_\_\_\_

Aluno (a) \_\_\_\_\_ 1ª e 2ª Etapa

### ATIVIDADE REMOTA DE CIÊNCIAS - 01

1 – O resultado do movimento da terra em torno de seu eixo, é:

- ( ) Noite com chuvas.
- ( ) Dia e Noite.
- ( ) Dias mais quentes.
- ( ) Dias frios.

2 – Como é chamado o movimento que a terra realiza em torno de seu próprio eixo?

- ( ) Movimento de Rotação.
- ( ) Movimentos dos planetas.
- ( ) Movimento Aleatório.
- ( ) Movimento de Translação.

3 – Como é chamado o movimento que a terra realiza em torno do Sol?

- ( ) Movimento de Rotação.
- ( ) Movimentos dos planetas.
- ( ) Movimento Aleatório.
- ( ) Movimento de Translação.

4 – Quanto tempo mais precisamente a terra leva para dá uma volta em torno de seu próprio eixo?

- ( ) 23 horas
- ( ) 23 horas e 56 minutos e 4 segundos
- ( ) 26 horas
- ( ) 25 horas

5 – O que é um astro segundo a ciência?

- ( ) Um cantor famoso.
- ( ) Corpo celeste que tem ou não luz própria.
- ( ) Ruínas Antigas.
- ( ) Bola de futebol.



Escola \_\_\_\_\_

Cidade/Povoado \_\_\_\_\_

Professor (a) \_\_\_\_\_ Data: \_\_\_\_ / \_\_\_\_ / \_\_\_\_

Aluno (a) \_\_\_\_\_ 1ª e 2ª Etapa

## ATIVIDADE REMOTA DE CIÊNCIAS (REVISÃO) 02

1 – Qual camada da terra situa abaixo da crosta terrestre?

- ( ) Manto.
- ( ) Núcleo .
- ( ) Atmosfera.
- ( ) Tempo.

2 – Qual é camada mais quente da terra?

- ( ) Manto.
- ( ) Núcleo .
- ( ) Atmosfera.
- ( ) Tempo.

3 – Qual camada da terra que posso vários gases, especialmente o oxigênio?

- ( ) Manto.
- ( ) Núcleo .
- ( ) Atmosfera.
- ( ) Tempo.

4 – Como é chamado o movimento que a terra realiza em torno do Sol?

- ( ) Movimento de rotação
- ( ) Movimento de translação

5 – Como é chamado o material pastoso que saem dos vulcões?

- ( ) Água quente.
- ( ) Lava.
- ( ) lama.

Escola \_\_\_\_\_  
Cidade/Povoado \_\_\_\_\_  
Professor (a) \_\_\_\_\_ Data: \_\_\_\_ / \_\_\_\_ / \_\_\_\_  
Aluno (a) \_\_\_\_\_ 1ª e 2ª Etapa

### Atividade Remota de Geografia

## O RELEVO BRASILEIRO

As principais formas de relevo no Brasil são os planaltos, as depressões e as planícies.

**Planalto:** são as áreas altas do Brasil com altitudes superiores a 300 metros, rodeadas por terrenos mais baixos.

**Planície:** são as áreas de altitudes mais baixas e planas. Surgiram a partir do depósito de pedaços de rochas trazidas pela água e pelos ventos.

**Depressões:** são área muito desgastadas pelo tempo. Apresentam baixa altitude.

LIGUE-SE NESTA! 

1) Observe o mapa do Relevo do Brasil e responda:

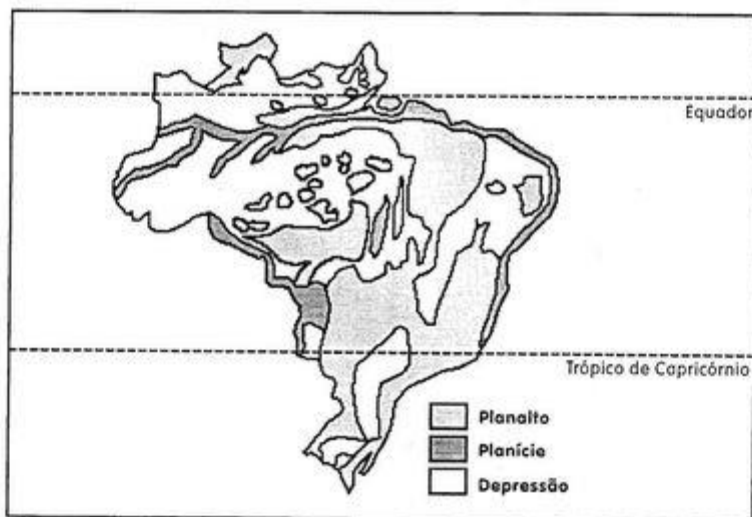

a) Qual a forma de relevo predominante no seu Estado?

\_\_\_\_\_

b) O relevo da região em que você mora sofreu modificações pela ação do homem? Quais?

\_\_\_\_\_

\_\_\_\_\_



2 - Responda:

a) O que é relevo?

---

---

---

b) A sua casa está localizada numa lugar alto ou baixo?

---

---

---

c) E a sua escola?

---

---

---

d) Como se chama um conjunto de montanhas?

---

---

---

e) O que é planalto?

---

---

---

f) O que é ilha?

---

---

---

3 - Observe a figura e escreva os nomes das formas de relevo:

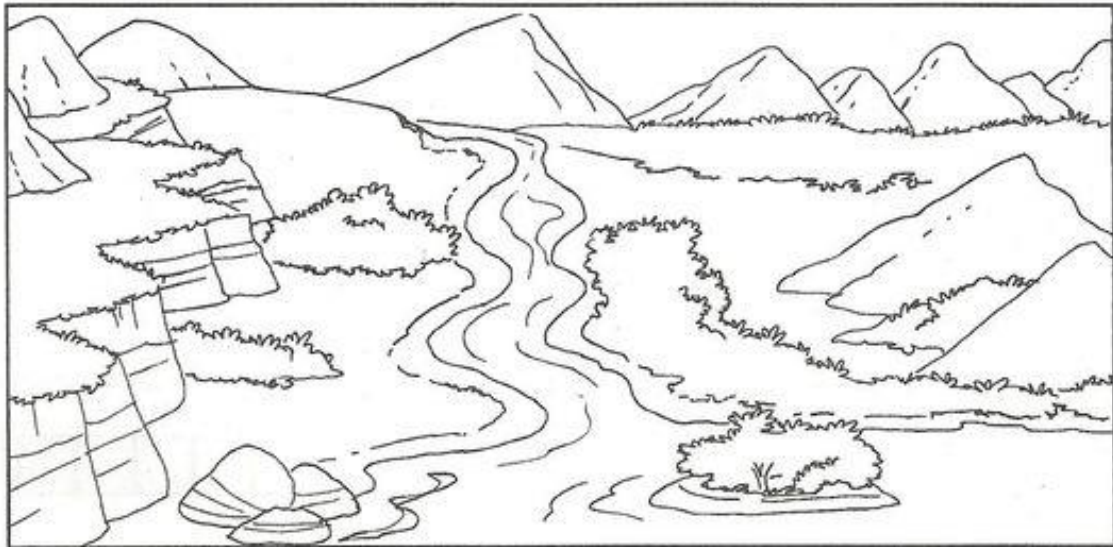



Escola \_\_\_\_\_  
Cidade/Povoado \_\_\_\_\_  
Professor (a) \_\_\_\_\_ Data: \_\_\_\_ / \_\_\_\_ / \_\_\_\_  
Aluno (a) \_\_\_\_\_ 1ª e 2ª Etapa

### Atividade Remota de Educação Física

1º Quem costuma praticar atividade física com frequência, já deve ter tido as seguintes dúvidas: É preciso fazer alongamento antes ou depois dos exercícios? E o aquecimento, é mesmo necessário?

---

---

---

2º O que as pessoas esperam alcançar com a atividade física?

---

---

3º Como as pessoas se exercitavam antigamente?

---

---

4º Qual a diferença de alongamento e aquecimento?

---

---

5º Como devemos cuidar do nosso corpo?

---

---



Escola \_\_\_\_\_  
Cidade/Povoado \_\_\_\_\_  
Professor (a) \_\_\_\_\_ Data: \_\_\_\_ / \_\_\_\_ / \_\_\_\_  
Aluno (a) \_\_\_\_\_ 1ª e 2ª Etapa

### Atividade Remota de História

01) Escreva os nomes de alguns patrimônios histórico e cultural encontrados na cidade de São Luís a capital do Maranhão



02) Você conhece São Luís? Já visitou algum desses lugares a cima?

\_\_\_\_\_

03) O que é Patrimônio Histórico e Cultural?

\_\_\_\_\_

04) Na sua cidade tem algum Patrimônio histórico e Cultural? Cite algum deles.

\_\_\_\_\_

\_\_\_\_\_



Escola \_\_\_\_\_

Cidade/Povoado \_\_\_\_\_

Professor (a) \_\_\_\_\_ Data: \_\_\_\_ / \_\_\_\_ / \_\_\_\_

Aluno (a) \_\_\_\_\_ 1ª e 2ª Etapa

### Atividade Remota de Ensino Religioso - 01

1) Leia o que algumas pessoas fizeram:

- \* Vera lavou a louça para uma vizinha doente e foi brincar, sem esperar elogios.
- \* Olga ajuda os outros só quando sabe que está sendo observada.
- \* Pedro repartiu seu lanche com um colega sem que ninguém percebesse.
- \* O Sr. Ferreira fez uma doação ao asilo e chamou a imprensa para noticiar o fato.
- \* Dona Miria passa muitas tardes confortando os doentes no hospital, mas nem os vizinhos sabem disso.

Qual dessas pessoas agiram de acordo com o ensinamento de Jesus?  
Por quê?



3) Ligue ao menino os trechos que completam a frase corretamente.



- \* cuidam da saúde.
- \* todos têm o necessário para viver.
- \* poluímos o meio ambiente.
- \* socorremos uma pessoa necessitada.
- \* as crianças ficam abandonadas nas ruas.
- \* respeitamos a natureza.
- \* ficamos expostos a perigos.
- \* combatemos a violência.



Escola \_\_\_\_\_

Cidade/Povoado \_\_\_\_\_

Professor (a) \_\_\_\_\_ Data: \_\_\_\_ / \_\_\_\_ / \_\_\_\_

Aluno (a) \_\_\_\_\_ 1ª e 2ª Etapa

### ATIVIDADE REMOTA DE ARTE- 01

1 – Cite dois materiais usados para construir moradia.

---

---

2 – De qual material são construídas as moradias dos ribeirinhos em Manaus no estado do Amazonas?

- ( ) Palafitas
- ( ) Casa de Alvenaria.
- ( ) Casa de Adobe.
- ( ) Casa Circula.

3 - Os povos que vivem em Ndebele na África constroem suas em que formato?

- ( ) Palafitas
- ( ) Casa de Alvenaria.
- ( ) Casa de Adobe.
- ( ) Casa Circula.

4 - Casas construídas de cimento, tijolo é chamada de:

- ( ) Palafitas
- ( ) Casa de Alvenaria.
- ( ) Casa de Adobe.
- ( ) Casa Circula.

5 - A sua casa é uma:

- ( ) Palafitas
- ( ) Casa de Alvenaria.
- ( ) Casa de Adobe.
- ( ) Casa Circula.



Escola \_\_\_\_\_

Cidade/Povoado \_\_\_\_\_

Professor (a) \_\_\_\_\_ Data: \_\_\_ / \_\_\_ / \_\_\_

Aluno (a) \_\_\_\_\_ 1ª e 2ª Etapa

### ATIVIDADE REMOTA DE ARTE - 02

1 – Quantos cômodos tem sua casa?

---

---

2 – De que o obrigo usado pelos mundurucus era coberto?

- ( ) Palafitas
- ( ) Galhos de palmeira.
- ( ) Adobe.
- ( ) Cimento.

3 - Em que ano o artista francês Jean Baptista Debret nasceu?

- ( ) 1768
- ( ) 1200
- ( ) 1976.
- ( ) 1758.

4 - Em que ano o artista francês Jean Baptista Debret morreu?

- ( ) 1768
- ( ) 1976.
- ( ) 1848
- ( ) 1758.

5 – Como é chamado o livro que o artista francês Jean Baptista Debret publicou suas obras sobre o Brasil?

- ( ) Viagem pitoresca e histórica ao Brasil.
- ( ) Constituição do Brasil.
- ( ) Declaração Vital.
- ( ) tudo sobre a vida dos indígenas brasileiros.



## 11º BANCO DE ATIVIDADES REMOTAS: EJA

Caro (a) estudante, você e sua família estão recebendo esse “Banco de Atividades” para serem realizadas durante esse período de suspensão de aulas. Cada banco de atividades deverá ser respondido semanalmente com o apoio de seus familiares.

Solicitamos que respeitem o cronograma de entrega das atividades, que será definido pelo professor. A cada semana será lançado um novo banco de atividades. Esperamos nos reencontrar em breve!

### SECRETARIA MUNICIPAL DA EDUCAÇÃO

#### ORIENTAÇÕES:

- Antes de responder o bloco de atividades, procurem um lugar tranquilo e agradável em suas casas.
- Organizem os materiais que irão precisar, como lápis, borracha, caneta, etc.
- Se tiver um dicionário em casa, é uma boa hora de consultá-lo, caso fique com dúvida do significado de alguma palavra ou escrita de algum termo/vocábulo.
- Leia com atenção antes de responder.
- Se precisar de ajuda, procure alguém de sua família para te auxiliar.
- Depois de concluir a realização das atividades, faça uma revisão para verificar se respondeu todas as questões.

NOME: \_\_\_\_\_

PERÍODO: 28/09/2020 a 09/10/2020

ETAPA: 3ª Etapa

DATA DE ENTREGA \_\_\_\_/\_\_\_\_/\_\_\_\_

DATA DE DEVOLUÇÃO \_\_\_\_/\_\_\_\_/\_\_\_\_



Escola \_\_\_\_\_

Cidade/Povoado \_\_\_\_\_

Professor (a) \_\_\_\_\_ Data: \_\_\_\_ / \_\_\_\_ / \_\_\_\_

Aluno (a) \_\_\_\_\_ 3ª Etapa

### Atividade Remota de Português pag. 80 e 81

01- Leia e responda:

Advérbios são palavras que, em geral referem-se aos verbos, acrescentando-lhes diferentes circunstâncias.

a- Qual dos advérbios abaixo pode ser considerado de negação

( ) aqui      ( ) absolutamente      ( ) talvez

02- hoje, amanhã nunca e sempre, são considerados advérbios de que?

---

---

---

---

03-Complete as frases com advérbios que expressem o indicado nos parênteses:

a- Ser honesto é \_\_\_\_\_ a melhor qualidade de um ser humano.  
(dúvida)

b- Hoje Maria trabalhou \_\_\_\_\_, pois estava sozinha. (modo)

04- Reescreva as frases substituindo o advérbio sublinhado por outro que expresse uma ideia contrária.

a- Andei apressadamente ate a banca.

---

---

---

b- Lucas levanta cedo todas as manhãs.

---

---

---

c- A professora mora perto da escola.

---

---

---





Escola \_\_\_\_\_

Cidade/Povoado \_\_\_\_\_

Professor (a) \_\_\_\_\_ Data: \_\_\_\_ / \_\_\_\_ / \_\_\_\_

Aluno (a) \_\_\_\_\_ 3ª Etapa

### Atividade Remota de Português pag. 77

01-O texto “Honestidade muda à vida de moradores de rua” é uma reportagem um texto jornalístico, leia o texto e responda:

a- Onde essa reportagem oi publicada?

\_\_\_\_\_

b- Em que outros meios de comunicação essa reportagem pode ser encontrada?

\_\_\_\_\_  
\_\_\_\_\_

02-De que fato trata essa reportagem?

\_\_\_\_\_  
\_\_\_\_\_  
\_\_\_\_\_

03-Que pessoas se envolveram nesse fato?

\_\_\_\_\_  
\_\_\_\_\_  
\_\_\_\_\_

04-Em sua opinião, por que esse fato mereceu ser levado ao conhecimento do público?

\_\_\_\_\_  
\_\_\_\_\_  
\_\_\_\_\_  
\_\_\_\_\_



Escola \_\_\_\_\_  
Cidade/Povoado \_\_\_\_\_  
Professor (a) \_\_\_\_\_ Data: \_\_/\_\_/\_\_  
Aluno (a) \_\_\_\_\_ 3° Etapa

### Atividade Remota de Ciências AS PLANTAS

As plantas precisam de luz, ar, água e sais minerais para se desenvolver.

Elas podem viver em diferentes ambientes como, por exemplo:

Na água: neste ambiente elas retiram os sais minerais da água;

No solo: neste ambiente elas retiram do solo a água e os sais minerais;

Sobre outras plantas: as plantas que vivem sobre as outras, as utilizam somente como suporte, elas retiram a água e os sais minerais do ambiente e da chuva.

Quase todas as plantas são formadas pelas raízes, caule, folhas, flores e frutos. E cada uma destas partes tem uma função específica:

Raiz: ela fixa a planta e retira a água e os sais minerais necessários para produzir o alimento a planta;

Caule: é a parte da planta que sustenta os todas as estruturas externas;

Folhas: é a parte da planta responsável pela respiração e pela alimentação, que contém clorofila, que quando em contato com a luz do sol transforma o gás carbônico e a água em alimento e oxigênio;

Flores: são as responsáveis pela reprodução das plantas e dão origem aos frutos;

Frutos: eles contem as sementes que dão origem a novas plantas. A reprodução das plantas pode ocorrer por meio de: Sementes: precisam ser plantadas em solo e condições climáticas apropriadas para a germinação; Mudanças: são plantas no início do desenvolvimento, pequenas, que precisam ser plantadas para crescer;

Folhas: algumas plantas quando as folhas são inseridas no solo dão origem a uma nova planta.

Caule: são bulbos e tubérculos que dão origem a novas plantas.

1) Do que as plantas precisam para se desenvolver?

---

2) Quais são os principais ambientes que uma planta pode viver?

---

3) Quais são as partes da planta?

---

4) Qual é a função da raiz?

---

5) Qual é a função do caule?

---

6) Qual a função das folhas?

---

7) Qual a função das flores?

---

8) Quais são os tipos de reprodução das plantas?

---



Escola \_\_\_\_\_

Cidade/Povoado \_\_\_\_\_

Professor (a) \_\_\_\_\_ Data: / /

Aluno (a) \_\_\_\_\_ 3ª Etapa

## Atividade Remota de Ciências

### A reprodução das plantas

As plantas se reproduzem por meio de mudas, que são galhos ou brotos inseridos na terra, ou por meio de sementes. A maior parte das plantas se reproduz por meio de sementes. São as flores que produzem as sementes, mas para que as sementes sejam produzidas é necessário que haja a polinização.

A polinização é quando o pólen de uma flor macho entra em contato com os óvulos de flores fêmeas, estes órgãos reprodutores das plantas chamam-se: androceu o masculino e gineceu o feminino. A transmissão do pólen acontece por meio do vento ou pela transmissão pelos insetos. Os tipos e a quantidade de sementes variam de planta para planta, veja alguns exemplos:

Muitas sementes: algumas plantas produzem frutas com muitas sementes como, por exemplo, a melancia, o cacau, a jaca, etc...; Uma semente: muitas plantas possuem frutos com somente uma semente como, por exemplo, o abacate, a manga, etc...; Outras plantas não produzem frutas elas produzem somente sementes, estas plantas são chamadas de leguminosas. Alguns exemplos são o feijão, a soja, etc... Para dar início a uma nova planta a semente passa por um processo chamado germinação. Para que esse processo ocorra é preciso ter terra apropriada, água, ar e luz do sol.

01-Quais as principais formas de reprodução das plantas?

---

---

---

---

02--As flores são responsáveis pela produção do que?

---

---

---

03-Quais são os fatores que propiciam a polinização?

---

---

---

04-Cite dois exemplos de plantas que produzem muitas sementes. (não pode ser os exemplos do texto)

---

---

---

---

05-Como se chama o processo que a semente se transforma em flor?

---

---

---



Escola \_\_\_\_\_

Cidade/Povoado \_\_\_\_\_

Professor (a) \_\_\_\_\_ Data: \_\_\_ / \_\_\_ / \_\_\_

Aluno (a) \_\_\_\_\_ 3ª Etapa

### Atividade Remota de inglês

01\_\_ Passe as frases abaixo para o passado.

a)\_\_ There is a nice butterfly flying in the sky

b)\_\_ There are many White mountain

02\_\_ Complete com WAS ou WERE

a)\_\_ There \_\_\_\_\_ a boy here

b)\_\_ There \_\_\_\_\_ a pencil in the box

c)\_\_ There \_\_\_\_\_ many yellow, red and pink flowers

d)\_\_ There \_\_\_\_\_ birds flying in the blue sky

e)\_\_ There \_\_\_\_\_ a beautiful girl in my school

03\_\_ Marque a alternativa correta

( ) There was many trees ( ) There were a boy in the class

( ) There was a book on the table ( ) There were a pen in my bag

04\_\_ Passem as frases abaixo para a negativa.

a)\_\_ There was a fish into of river \_\_\_\_\_

b)\_\_ There were flowers on the left \_\_\_\_\_

c)\_\_ There was a sun between the moutains \_\_\_\_\_

d)\_\_ There were book on the table \_\_\_\_\_

05\_\_ Marque a alternativa errada:

( ) There were a rose in the Garden ( ) There were roses on the table

( ) There was a chair in my house ( ) There wasn't a boy in the bedroom

06\_\_ Passem as sentenças para a forma interrogativa

a)\_\_ There was a dog in my house

b)\_\_ There were many green trees on the right of river

c)\_\_ There was a nice teacher in my school

d)\_\_ There were thousands of birds flying in the blue sky



Escola \_\_\_\_\_  
Cidade/Povoado \_\_\_\_\_  
Professor (a) \_\_\_\_\_ Data: \_\_\_/\_\_\_/\_\_\_  
Aluno (a) \_\_\_\_\_ 3ª Etapa

### Atividade Remota de História

01\_\_ Como era a situação das mulheres nos primeiros anos da república?

---

---

---

02\_\_ Os salários das poucas mulheres que trabalhavam eram:

- maiores que o dos homens     menores que o dos homens  
 iguais aos dos homens         as mulheres não trabalhavam

03\_\_ As mulheres começaram a reivindicar seus direitos a partir:

- do século XVIII         do século XIX  
 do século XX         do século XXI

04\_\_ Citem alguns dos direitos reivindicados pelas mulheres.

---

---

05\_\_ Em sua opinião as mulheres estão realmente emancipadas? Justifique.

---

---

---

06\_\_ A independência do Brasil ocorreu em:

- 1882     1822     1889     1888

07\_\_ O primeiro imperador do Brasil foi:

- D. João VI     D. Pedro II     D. Pedro I     D. Henrique

08\_\_ D. Pedro II governou o Brasil por quase:

- 50 anos     60 anos     40 anos     30 anos

09\_\_ Como estava a situação política de D. Pedro II no final do século XIX?

---

---

---

---

10\_\_ Com o enfraquecimento da monarquia no fim do século XIX, a oposição invade o ministério de guerra, demite os ministros imperiais e proclama a república:

- no dia 7 de setembro     no dia 13 de maio  
 no dia 20 de novembro     no dia 15 de novembro

11\_\_ A partir da proclamação da república o Brasil passou ser governado por:

- governadores     presidentes     ministros     vereadores



Escola \_\_\_\_\_

Cidade/Povoado \_\_\_\_\_

Professor (a) \_\_\_\_\_ Data: \_\_\_ / \_\_\_ / \_\_\_

Aluno (a) \_\_\_\_\_ 3ª Etapa

### Atividade Remota de Geografia

01\_\_ Por que é importante dividir o território brasileiro?

---

---

---

02\_\_ A divisão atual do território brasileiro foi feito:

( ) pelo MEC ( ) pelo INCRA ( ) pelo IBGE ( ) pelo IDEB

03\_\_ O que significa a sigla IBGE?

---

---

---

04\_\_ O IBGE dividiu o Brasil em:

( ) 3 regiões ( ) 4 regiões ( ) 5 regiões ( ) 6 regiões

05\_\_ O que o IBGE levou em consideração para fazer essa divisão do território brasileiro?

---

---

---

06\_\_ A imensa e exuberante Floresta Amazônica fica na:

( ) região nordeste ( ) região norte ( ) região sudeste ( ) região centro-oeste

07\_\_ Descreva as atividades econômicas da população da região norte.

---

---

---

08\_\_ A Floresta Amazônica ocupa:

( ) 50% da região norte ( ) 60% da região norte  
( ) 70% da região norte ( ) 80% da região norte

09\_\_ Na região norte existem:

( ) 9 estados ( ) 8 estados  
( ) 7 estados ( ) 6 estados

10\_\_ "Os povos da floresta" são chamados:

( ) marajoaras ( ) sateré-maué  
( ) ribeirinhos ( ) caiçaras



Escola \_\_\_\_\_

Cidade/Povoado \_\_\_\_\_

Professor (a) \_\_\_\_\_ Data: \_\_\_\_ / \_\_\_\_ / \_\_\_\_

Aluno (a) \_\_\_\_\_ 3ª Etapa

### Atividade Remota de Educação Física 1ª

#### Objeto de conhecimento: Lutas

Luta é uma disputa esportiva em que dois indivíduos se enfrentam, corpo a corpo ou com a utilização ou não de implementos, com o objetivo de subjugar o oponente dentro de regras preestabelecidas. Na literatura sobre o tema, encontram-se classificações das lutas levando em consideração a ação Motora-lutas de domínio e lutas de percussão (toque)- a distância entre os lutadores, curta, média ou longa. As lutas contribuem para a definição de código de conduta específico, transmissão de valores, como ética, respeito e disciplina, e em alguns casos, de costumes de caráter religioso. A associação equivocada entre luta e briga muitas vezes gera preconceito e resistência à inclusão da prática em algumas escolas. É fundamental que a diferença fique clara: a luta é uma prática corporal com regras, normas e condutas que precisam ser obedecidas, como por exemplo: a capoeira, judô, jiu jitsu entre outras. A briga está relacionada a violência gratuita, geralmente por motivo torpe ou confusão, causando graves danos aos participantes.

1. De acordo com o texto defina o que é luta?

---

---

---

---

02. Marque a alternativa verdadeira:

As lutas contribuem para a definição de código de conduta específicos, transmitindo:

- (A) Valores, respeito e disciplina.
- (B) Violência e falta de caráter
- (C) confusão e desrespeito
- (D) falta de amor ao próximo

03-Há algumas diferenças entre a luta e a briga. Quais são elas?

---

---

---

---

04-Cite o nome de algumas lutas que você conhece ou já ouviu falar, onde os participantes requerem domínio do corpo e muita coordenação motora.

---

---

---

---





Escola \_\_\_\_\_

Cidade/Povoado \_\_\_\_\_

Professor (a) \_\_\_\_\_ Data: \_\_\_\_ / \_\_\_\_ / \_\_\_\_

Aluno (a) \_\_\_\_\_ 3ª Etapa

### Atividade Remota de Educação Física 02

Objeto de conhecimento: Lutas da matriz indígena e africana

Lutas indígenas e africanas

As lutas indígenas são aquelas que são tradicionais dos povos indígenas brasileiros, sendo modalidades de artes marciais e um estilo de vida. Um importante exemplo dessas lutas é o huka-huka que consiste em uma modalidade de coisas temporais do tempo de demonstração dos jogos desses povos. As lutas africanas são bastante diversas e se originaram de vários países desse continente. Os principais exemplos são Laamb, Dambe e Capoeira. As lutas indígenas e africanas se assemelham, em especial, pela filosofia de vida e se diferenciam pela origem e pelos movimentos.

1. Segundo o texto o que são lutas indígenas?

---

---

---

---

02 . Assinale a alternativa correta. É exemplo de lutas indígena.

(A) capoeira      (B) boxe      (C) huka-huka      (D) dança

03-De acordo com o texto as lutas africanas se originaram de onde?

---

---

---

---

04-De exemplos de lutas africanas que você conhece.

---

---

---

---

05- As lutas indígenas e africanas se assemelham, em especial, pela filosofia de vida, baseado no texto elas se diferenciam através de que?

---

---

---

---



Escola \_\_\_\_\_

Cidade/Povoado \_\_\_\_\_

Professor (a) \_\_\_\_\_ Data: \_\_\_\_ / \_\_\_\_ / \_\_\_\_

Aluno (a) \_\_\_\_\_ 3ª Etapa

### Atividade Remota de Religião

01-Quem era DAVI?

---

---

---

02-Leia o versículo a seguir, depois responda: como Davi demonstra que se sentem na companhia de Deus?

O Deus, pedi uma coisa e o que eu quero é só isso: que ele me deixe viver na sua casa todos os dias da minha vida, para sentir sua bondade e pedir a sua orientação. Salmo 27; 4.

---

---

---

03-Leia outro versículo e responda: para quem Davi falava dos seus medos e pedia ajuda?

Eu clamo a DEUS, o senhor, pedindo socorro; eu suplico que me ajude.

Levo a ele todas as minhas queixas e conto-lhe todos os meus problemas. Salmos 142; 1,2

---

---

04-Você já precisou contar como apoio de algum amigo para enfrentar um grande desafio?

---

---

---

05- As tênia são animais que podem chegar a quantos metros?

---

---

---



Escola \_\_\_\_\_

Cidade/Povoado \_\_\_\_\_

Professor (a) \_\_\_\_\_ Data: **02/10/2020**

Aluno (a) \_\_\_\_\_ 3ª Etapa

### Atividade Remota de Artes - 01

## Abaporu



### **Abaporu: a história do quadro mais valioso da arte brasileira.**

Em 11 de janeiro de 1928, a pintora Tarsila do Amaral (1886-1973) acordou ansiosa. Era aniversário de seu marido, o escritor Oswald de Andrade (1890-1954), e ela tinha preparado uma surpresa: um quadro de 85 centímetros por 73 centímetros, pintado em segredo nos últimos meses.

Com seu jeito afobado e verborrágico, Oswald nem deixou que [artista](#) explicasse a obra. Foi logo elogiando, dizendo que era a coisa mais incrível que ela já tinha feito. "É excepcional este quadro",

dizia ele. "É o homem plantado na terra."

No mesmo dia, Oswald mostrou o presente para um de seus amigos, o poeta Raul Bopp (1898-1984). E juntos começaram a enxergar ali, naquela figura enigmática, um índio canibal, um homem antropófago, aquele que iria devorar a cultura para se apossar dela e reinventá-la.

Tarsila empolgou-se com a interpretação e correu para um velho dicionário de tupi-guarani. Ali encontrou as palavras "aba" e "poru" - "homem que come". Estava batizado aquele que se tornaria o mais valioso quadro da arte brasileira, *Abaporu*.

### **Agora responde:**

1) Quem é o personagem retratado na imagem Abaporu?

---

---

2) O que significa a palavra Abaporu?

---

---

3) Quem fez a obra de arte Abaporu?

---

---

4) Qual é o valor do quadro Abaporu?

---

---





## 11º BANCO DE ATIVIDADES REMOTAS: EJA

Caro (a) estudante, você e sua família estão recebendo esse “Banco de Atividades” para serem realizadas durante esse período de suspensão de aulas. Cada banco de atividades deverá ser respondido semanalmente com o apoio de seus familiares.

Solicitamos que respeitem o cronograma de entrega das atividades, que será definido pelo professor. A cada semana será lançado um novo banco de atividades. Esperamos nos reencontrar em breve!

### SECRETARIA MUNICIPAL DA EDUCAÇÃO

#### ORIENTAÇÕES:

- Antes de responder o bloco de atividades, procurem um lugar tranquilo e agradável em suas casas.
- Organizem os materiais que irão precisar, como lápis, borracha, caneta, etc.
- Se tiver um dicionário em casa, é uma boa hora de consultá-lo, caso fique com dúvida do significado de alguma palavra ou escrita de algum termo/vocábulo.
- Leia com atenção antes de responder.
- Se precisar de ajuda, procure alguém de sua família para te auxiliar.
- Depois de concluir a realização das atividades, faça uma revisão para verificar se respondeu todas as questões.

NOME: \_\_\_\_\_

PERÍODO: 28/09/2020 a 09/10/2020

ETAPA: 4ª Etapa

DATA DE ENTREGA \_\_\_\_/\_\_\_\_/\_\_\_\_

DATA DE DEVOLUÇÃO \_\_\_\_/\_\_\_\_/\_\_\_\_



Escola \_\_\_\_\_

Cidade/Povoado \_\_\_\_\_

Professor (a) \_\_\_\_\_ Data: \_\_\_\_ / \_\_\_\_ / \_\_\_\_

Aluno (a) \_\_\_\_\_ 4ª Etapa

### Atividade Remota de Português - 01 Pág. 102, 103 e 104

#### 1) Destaque as formas nominais nas frases abaixo e classifique-as:

a) O assunto está encerrado.

\_\_\_\_\_

b) Você precisa ver para crer.

\_\_\_\_\_

c) Tenho estudado bastante.

\_\_\_\_\_

d) Comprando este livro? A história é muito bonita.

\_\_\_\_\_

e) Viajando muito? Viajar pelo litoral é prazeroso.

\_\_\_\_\_

f) Não tenho nada a dizer.

\_\_\_\_\_

#### 2) Qual a diferença de sentido entre os pares de frases a seguir?

1. O carro está quebrado.
2. O carro está quebrando.

\_\_\_\_\_

\_\_\_\_\_

#### 3) Complete com as formas nominais dos verbos indicados.

INFINITIVO	GERÚNDIO	PARTICÍPIO
Carregar		
Atravessar		
Olhar		
Refletir		
Pensar		
Latir		
Perder		

#### 4) Na frase “A chuva caindo molhava todo mundo”. O verbo cair está no:

- a) ( ) Gerúndio
- b) ( ) Infinitivo
- c) ( ) Particípio



Escola \_\_\_\_\_  
Cidade/Povoado \_\_\_\_\_  
Professor (a) \_\_\_\_\_ Data: \_\_\_\_ / \_\_\_\_ / \_\_\_\_  
Aluno (a) \_\_\_\_\_ 4ª Etapa

### Atividade Remota de Português 02 – Pág. 108 e 109

1) O que é uma interjeição? Quais são os tipos de interjeição?

---

---

---

Leia a tirinha abaixo para responder as questões 3 e 4:



2) Identifique a interjeição presente na tirinha acima:

---

3) A interjeição presente na tirinha da Turma da Mônica expressa sentimento de:

- a) ( ) Alegria
- b) ( ) Tristeza
- c) ( ) Admiração
- d) ( ) Chamamento

4) Destaque as locuções interjetivas nas frases que seguem.

a) Ainda bem que já chegou.

---

b) Como eu estou feliz! Puxa vida, isso é muito bom.

---

c) Por que você não estudou? Ora bolas

---

d) Graças a Deus! Ele já chegou.

---

5) O que é uma locução interjetiva?

---

---



Escola \_\_\_\_\_

Cidade/Povoado \_\_\_\_\_

Professor (a) \_\_\_\_\_ Data: \_\_\_\_ / \_\_\_\_ / \_\_\_\_

Aluno (a) \_\_\_\_\_ 4ª Etapa

**Atividade Remota de Ciências pag.114 e 116**

**01-O que são invertebrados?**

---

---

---

---

**02-O que são poríferos?**

---

---

---

---

**03-Complete:**

a- Os \_\_\_\_\_ são animais exclusivamente aquáticos.

**04-Como os platelmintos são conhecidos?**

---

---

---

---

**05- As tênias são animais que podem chegar a quantos metros?**

---

---

---

---





Escola \_\_\_\_\_

Cidade/Povoado \_\_\_\_\_

Professor (a) \_\_\_\_\_ Data: \_\_\_\_ / \_\_\_\_ / \_\_\_\_

Aluno (a) \_\_\_\_\_ 4ª Etapa

**Atividade Remota de Ciências pag.106 e 107**

**03-Complete:**

- a- As \_\_\_\_\_ formam o grupo de \_\_\_\_\_ mais numerosa e variada.
- b- Os \_\_\_\_\_ que dão proteção as \_\_\_\_\_ e contribuem para sua dispersão.

**02-Cite o nome de três frutas que fazem parte das plantas angiosperma:**

---

---

---

**03-Complete:**

- a- A \_\_\_\_\_ permite a fixação da \_\_\_\_\_ no solo, realizando a absorção de água e de sais minerais.
- b- O \_\_\_\_\_ Responsável pela condução de água e sais minerais.
- c- A \_\_\_\_\_ Responsável pela fotossíntese

**04- Qual a principal função do fruto?**

---

---

---

**05- Cite o nome do órgão de reprodução da angiosperma:**

---

---

---



Escola \_\_\_\_\_

Cidade/Povoado \_\_\_\_\_

Professor (a) \_\_\_\_\_ Data: \_\_/\_\_/\_\_

Aluno (a) \_\_\_\_\_ 4ª Etapa

### Atividade Remota de Educação Física

01) O **basquetebol**, ou simplesmente **basquete**, é um esporte coletivo praticado entre duas equipes. Ele é jogado com uma bola, onde o objetivo é inseri-la no cesto fixo que fica localizado aonde?

---

---

02) Atualmente, qual é um dos jogos olímpicos mais populares no mundo? Nas escolas, é um dos esportes mais praticados nas aulas de educação física.

---

---

03) O termo “*basquetebol*” vem da língua inglesa. O que significa?

---

---

04) O basquetebol foi criado em 1891 pelo professor de Educação Física canadense . Qual o nome desse professor?

---

---

05) Marque as respostas corretas:

Num jogo de basquete um jogador não pode fazer mais que 5 faltas. Se isso acontecer, ele está fora do jogo. As faltas podem ser cometidas quando há:

- a) ( ) contato ilegal entre os jogadores;
- b) ( ) agressões entre jogadores;
- c) ( ) comportamentos antidesportivos.
- d) ( ) Geralmente, os postes são jogadores maiores e mais ágeis da equipe. São eles também que fazem o rebote das bolas, ou seja, recuperam a bola após o arremesso. São eles que sempre cometem as faltas.



Escola \_\_\_\_\_

Cidade/Povoado \_\_\_\_\_

Professor (a) \_\_\_\_\_ Data: \_\_\_\_ / \_\_\_\_ / \_\_\_\_

Aluno (a) \_\_\_\_\_ 4ª Etapa

### Atividade Remota de Inglês

01\_\_ Os advérbios em inglês que indicam quando algo acontece, aconteceu ou irá acontecer é:

( ) adverb. Of place      ( ) adverb. Of frequency

( ) adverb. Of manner      ( ) adverb. Of time

02\_\_ Traduzam apenas os advérbios de tempo.

Early \_\_\_\_\_ Next week \_\_\_\_\_ Now \_\_\_\_\_

Nice \_\_\_\_\_ Today \_\_\_\_\_ Yesterday \_\_\_\_\_

Beautiful \_\_\_\_\_ Tomorrow \_\_\_\_\_

03\_\_ Os advérbios usados para indicar os lugares onde as coisas acontecem em inglês são:

( ) the adverbs of manner      ( ) the adverbs of place

( ) the adverbs of time      ( ) the adverbs of frequency

04\_\_ -Sublinhe os advérbios de lugar das frases abaixo.

a)\_\_ God is everywhere

b)\_\_ There is a sun between the trees

c)\_\_ I am inside the car

d)\_\_ They are outside my house

05\_\_ O advérbio em inglês que indica que algo está debaixo de algo é:

( ) under      ( ) into      ( ) between      ( ) outside



Escola \_\_\_\_\_

Cidade/Povoado \_\_\_\_\_

Professor (a) \_\_\_\_\_ Data: \_\_\_ / \_\_\_ / \_\_\_

Aluno (a) \_\_\_\_\_ 4ª Etapa

### Atividade Remota de Geografia

01\_\_ Descreva o relevo do Brasil.

---

---

02\_\_ O território brasileiro é formado por terrenos antigos que datam de:

( ) 100 milhões de anos ( ) 1 bilhão de anos ( ) 10 bilhões de anos ( ) 100 bilhões de anos

03\_\_ Os terrenos antigos são chamados de:

( ) cristalinos ( ) minerais ( ) sedimentares ( ) magmáticos

04\_\_ Os planaltos cristalinos do Brasil são ricos em que tipos de minérios?

---

---

05\_\_ Quais os impactos causados pela exploração de minérios na Serra dos Carajás no estado do Pará?

---

---

---

---

06\_\_ Minerais fósseis, carvão mineral e petróleo, a agricultura, a pecuária e a construção de moradia são recursos encontrados:

( ) nas montanhas brasileira ( ) nos planaltos brasileiros

( ) nas depressões brasileiras ( ) nas planícies brasileiras

07\_\_ Os terrenos de planície são resultado de processo de:

( ) vulcanização ( ) sedimentação ( ) solidificação ( ) liquefação

08\_\_ O é sedimentação?

---

---

---

09\_\_ A mais típica planície brasileira é:

( ) o cerrado ( ) é o pantanal ( ) o pampa ( ) o altiplano

10\_\_ Descreva a influencia dos rios no relevo e nas vidas das pessoas.

---

---

---

---

---



Escola \_\_\_\_\_

Cidade/Povoado \_\_\_\_\_

Professor (a) \_\_\_\_\_ Data: \_\_\_ / \_\_\_ / \_\_\_

Aluno (a) \_\_\_\_\_ 4ª Etapa

### Atividade Remota de História

01\_\_ Quais as principais revoltas separatistas que ocorreram no final do século XVIII e início do século XIX?

\_\_\_\_\_

\_\_\_\_\_

02\_\_ Os ideais que pautavam essas revoltas – Liberdade, igualdade e fraternidade eram:

( ) renascentistas ( ) iluministas ( ) classicistas ( ) modernistas

03\_\_ A primeira manifestação separatista no Brasil foi a:

( ) revolta dos emboabas ( ) conjuração baiana  
( ) conjuração mineira ( ) revolução pernambucana

04\_\_ Por que a população de Minas Gerais entrou em atrito com a coroa portuguesa?

\_\_\_\_\_

\_\_\_\_\_

\_\_\_\_\_

05\_\_ A conjuração mineira foi “liderada” por um “**Alferes**” chamado:

( ) Joaquim José da Silva Xavier ( ) José Joaquim da Silva Xavier  
( ) José da Silva Xavier ( ) Joaquim da Silva Xavier

06\_\_ A conjuração baiana foi também chamada de:

( ) guerra dos emboabas ( ) revolta dos mascates  
( ) revolta dos alfaiates ( ) revolta farrapos

07\_\_ As revoltas e motins na Bahia começaram entre:

( ) 1797 e 1798 ( ) 1897 e 1898 ( ) 1997 e 1998 ( ) 1697 e 1698

08\_\_ A conjuração baiana tinha reivindicações inspiradas na:

( ) revolução inglesa ( ) revolução americana  
( ) revolução italiana ( ) revolução francesa

09\_\_ Quem foram os líderes da revolução pernambucana?

\_\_\_\_\_

\_\_\_\_\_

\_\_\_\_\_

10\_\_ O que desencadeou a revolução pernambucana?

\_\_\_\_\_

\_\_\_\_\_

\_\_\_\_\_



Escola \_\_\_\_\_

Cidade/Povoado \_\_\_\_\_

Professor (a) \_\_\_\_\_ Data: \_\_\_\_ / \_\_\_\_ / \_\_\_\_

Aluno (a) \_\_\_\_\_ 4ª Etapa

### Atividade Remota de Arte PAG-123,124 E 125

01\_\_ Para começar o assunto (a criação transforma pedra em pão) Pesquise sobre a vida e o trabalho de **Alfi vive**.

---

---

---

02\_\_ Qual das frases abaixo era dita pelos imperadores de Roma?

- ( ) “pão e pedra para o povo”      ( ) “pão e teatro povo”  
( ) “pão e circo para o povo”      ( ) “pão e show para o povo”

03\_\_ Qual era a política adotada pelos imperadores da Roma antiga?

---

---

04\_\_ Na Roma antiga a grande arena onde acontecia lutas de gladiadores e animais ferozes sempre com a presença de palhaços, corridas a cavalos e artistas de teatro, era:

- ( ) o teatro municipal      ( ) o opera House  
( ) o Coliseu      ( ) a Basílica de São Pedro

05\_\_ Descrevam como atualmente encontra-se o Coliseu?

---

---

06\_\_ Os artistas de circo fazem o que chamamos de arte itinerante. Isso significa:

- ( ) uma arte que vai de um lugar para outro      ( ) uma arte fixa  
( ) uma arte que muda de estilo      ( ) uma arte que se mantém imutável

07\_\_ Quando falamos de circo o que vem á sua memória?

---

---

---

08\_\_ Por que podemos afirmar que o circo é uma arte milenar?

---

---

09\_\_ Como o circo foi trazido ao Brasil?

---

---

10\_\_ Pesquisem sobre o musical “Os saltimbancos”.

---

---

---



Escola \_\_\_\_\_  
Cidade/Povoado \_\_\_\_\_  
Professor (a) \_\_\_\_\_ Data: \_\_\_\_ / \_\_\_\_ / \_\_\_\_  
Aluno (a) \_\_\_\_\_ 4ª Etapa

## Atividade Remota de Religião 01

### Carta para Deus

Meu querido Deus, eu espero que você receba a minha carta e que sinta as minhas palavras. Eu rezo para que você faça com que aqui em baixo se torne um lugar melhor. Nós não precisamos de tecnologias muito evoluídas, ou de carros que andem a altas velocidades, ou de arranha-céus. Também não precisamos de grandes templos e igrejas sumptuosas.

Deus, meu Senhor, nós só precisamos de mais paz e mais amor, mais generosidade, compaixão, mais altruísmo. Deus, eu sei que você criou um mundo com capacidade para dar comida suficiente para todos, e casas suficientes para todos. Mas Deus, desde que o mundo é mundo, as coisas parecem que estão sempre piorando. Eu sei, a culpa é do homem. Acho que não estamos fazendo a nossa parte, mas nós somos os seus filhos e precisamos de ajuda. Estamos perdidos e muitos de nós preferem não acreditar que podem confiar no Senhor.

Deus, me desculpe incomodar. Mas eu me sinto realmente revoltado com a morte de tantas crianças inocentes em guerras, e com tantas outras injustiças... É triste ver sonhos de vida destruídos pela violência e pela ganância, e ver as riquezas da terra sendo disputadas e monopolizadas em vez de serem usufruídas por todos!

Deus, não sei se o Senhor tem estado muito atento, e eu sinto muito em lhe dizer isso, mas acho que estão destruindo o mundo que você criou. Por isso, quero lhe pedir que olhe por nós. Nem todos são maus, muitos inocentes estão sofrendo... Deus, quero lhe pedir que menos lágrimas de dor e sofrimentos caiam, que menos sangue banhe o chão. Deus, eu rezo para que a paz caia sobre os homens. Espero que escute as minhas preces! Amém!

**Agora responda:**

**1) O que você escreveria numa carta para Deus?**

---

---

---

**2) Qual é o conceito de Deus para você?**

---

---

**3) Você concorda que tudo que acontece aqui na terra é culpa do homem?**

---

---



Escola \_\_\_\_\_  
Cidade/Povoado \_\_\_\_\_  
Professor (a) \_\_\_\_\_ Data: \_\_\_\_ / \_\_\_\_ / \_\_\_\_  
Aluno (a) \_\_\_\_\_ 4ª Etapa

## Atividade Remota de Religião 02

### Amor próprio

O amor de Deus é a maior força que existe. Ele é incomparável, ilimitado e pode quebrar qualquer barreira. Esse amor tem o poder de transformar qualquer situação, de mudar até o coração mais endurecido. Foi o amor de Deus que originou o plano da salvação, e sem esse Amor Jesus nunca teria morrido na cruz para nos resgatar do poder do pecado e da morte. Sejamos gratos todos os dias e louvemos a Deus pelo Seu sublime amor!

Praticar o amor-próprio e desenvolver este cuidado por si mesmo pode ser, para algumas pessoas, uma tarefa difícil e um exercício que exige prática diária. No entanto, os benefícios psicológicos, de se valorizar e se respeitar são inegáveis, cruciais para que tenhamos equilíbrio e harmonia nas mais diferentes áreas da nossa vida, muitas vezes sendo necessária a ajuda de psicólogo.

O primeiro passo para entender o conceito de amor-próprio é ter em mente que este é um sentimento que, apesar de estar amplamente associado à autoestima, não costuma ser adquirido em uma tarde no salão de beleza ou comprando roupas novas. O amor-próprio independe de aparência, de beleza, e tem muito mais a ver com o modo como nos sentimos internamente em relação a nós mesmos e com a maneira como nos posicionamos perante o mundo.

O amor-próprio é um estado de apreço por si mesmo que provém de ações que nos ajudam a crescer psicologicamente, física e espiritualmente. O amor-próprio vem do amadurecimento e do autoconhecimento, que nos permitem identificar nossas forças e fraquezas, e aprender a lidar com elas. Ter amor-próprio é entender que nossos defeitos não nos inferiorizam. Todos temos falhas e estamos, a cada dia, fazendo o nosso melhor para crescer e evoluir.

**Agora responda:**

**1) O que é o amor próprio?**

---

---

---

**2) Como desenvolver o amor próprio?**

---

---

---

**3) Procure 03 versículos bíblicos que fala sobre amor e escreva-os.**

---

---

---